



The words "leap" and "start" are written in a large, bold, lowercase sans-serif font, with "leap" on the top line and "start" on the bottom line. A registered trademark symbol (®) is located to the right of "start". The text is contained within a rounded rectangular speech bubble with a tail pointing downwards and to the left. A dotted line arches over the top of the speech bubble, and another dotted line extends from the bottom right of the speech bubble towards the bottom of the page.

Parent's Guide

This guide contains important information. Please keep it for future reference. Ce guide contient des informations importantes. Veuillez le conserver pour toute référence future.

LeapStart® Features

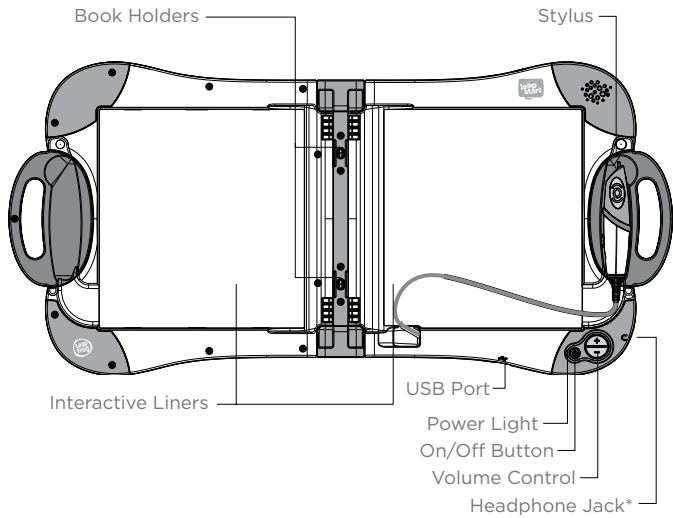

Battery Compartment

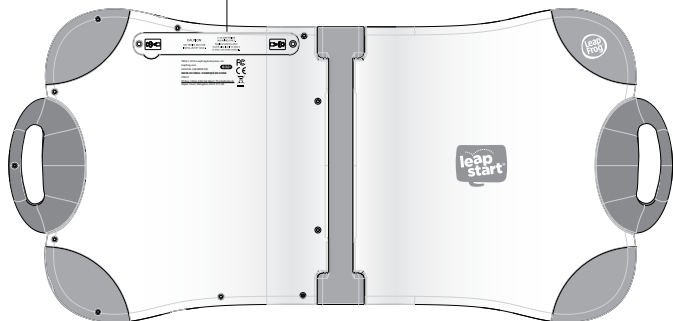

*Compatible with most headphones. Headphones not included.

Hardware Included

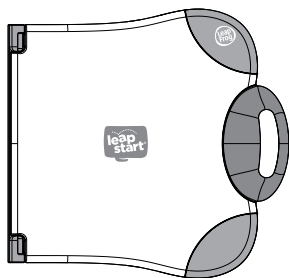

LeapStart® Interactive Learning System



USB Cable

Getting Started

- 1 Install 2 AA batteries in your LeapStart® learning system.
(See: “Battery removal and installation instructions”)
 - 2 Press the **On/Off Button** to begin. The green **Power Light** will shine when the LeapStart® system is on.
-

Your LeapStart® system is now ready to be used!

Using LeapStart® Books

- 1 **POWER UP:** Turn on the LeapStart® learning system.
 - 2 **SET UP:** Snap a LeapStart® book into the **Book Holders** in your LeapStart® learning system and touch the tip of the **Stylus** to any image or word. If instructed to download the companion audio, download the LeapFrog® Connect application at leapfrog.com/connect and install it on your computer.
 - 3 **REGISTER:** Follow the instructions in the LeapFrog® Connect application to create a parent account and update your LeapStart® system.
 - 4 **DOWNLOAD:** Download companion audio for each of your books.
 - 5 **PLAY & LEARN:** Eject and disconnect the LeapStart® system from your computer. Your child is now ready to play, learn and explore with the LeapStart® system!
-

Please visit leapfrog.com/system-requirements for LeapFrog® Connect minimum system requirements.

Instructions for Care and Use

For indoor, dry-location use only. Do not use the product near a sink or other wet locations. Take care not to spill food or any kind of liquid on this product as it may render it inoperable and not serviceable. In case the unit does get wet, unplug all cables and turn it **OFF**. Allow to dry thoroughly before reusing. Do not attempt to dry with a hair dryer or other heat source.

Avoid prolonged exposure to extreme temperatures and direct sunlight. Operate in places with temperatures ranging from 5°C (40°F) to 38°C (100°F). Do not leave the product in your car as the temperatures in parked cars can exceed the acceptable storage temperature. Exposure to extreme temperatures can result in shortened battery life or cause the product to temporarily stop working.

Handle with care. To avoid injury, damage to this product or other property, avoid dropping and never disassemble, crush, puncture, microwave, incinerate, insert foreign objects or paint the product. Clean your hands before handling the product if they have been exposed to suntan lotions or other chemicals.

Cleaning. Disconnect all cords before cleaning. Clean the product with a slightly damp cloth (cold water). Do not use soap, detergent or other chemicals. Never submerge the unit in water. Allow to dry thoroughly before re-use.

Instructions opérationnelles

A utiliser uniquement en intérieur, dans un endroit sec. Ne pas utiliser le produit près d'un lavabo ou autres sources d'eau. Faites attention à ne pas renverser de nourriture ou tout autre sorte de liquide sur ce produit car cela pourrait le rendre inopérational et inutilisable. Si vous renversez du liquide sur le produit, débranchez tous les câbles et éteignez-le. Laissez le produit sécher complètement avant de le réutiliser. N'essayez pas de le sécher avec un sèche-cheveux ou toutes autres sources de chaleur.

Évitez d'exposer le produit à des températures extrêmes ou aux rayons du soleil. Utilisez le produit quand la température se trouve entre 5°C (40°F) et 38°C (100°F). Ne pas laisser le produit dans votre voiture car les voitures garées peuvent excéder les températures pour assurer le bon fonctionnement de votre produit. Exposer ce produit à des températures extrêmes peut diminuer la durée de vie des piles ou peut entraîner l'arrêt de votre produit.

A utiliser soigneusement. Pour éviter toutes blessures, dommages ou autres, évitez de faire tomber le produit et ne jamais le démonter, casser, trouser, mettre au micro-ondes, brûler, incinérer ou peindre.

Pour nettoyer. Débranchez le produit de tous ses câbles. Lavez vos mains avant de manipuler le produit si celles-ci ont été en contact avec de la crème solaire ou autre produit chimique. Nettoyez le produit avec un chiffon légèrement humide (eau froide). N'utilisez pas de savon, de lessive ou tout autre produit chimique. Ne jamais immerger le produit dans l'eau. Laisser sécher le produit avant de l'utiliser.

Important Safety Instructions



Warning:

- Adult supervision required at all times while children are playing with this product.
- Not suitable for children under 18 months..
- The USB cable could be a strangulation hazard. Keep out of reach of children under 3 years of age. The USB cable should be used only by an adult when connecting to a computer and is to be removed by the adult prior to the use of the product by the child.
- Routinely check this toy for proper and safe condition. If there is any damage or broken parts, remove toy from use.

- Long-term exposure to loud sounds, at high volume, may result in permanent hearing loss. When using headphones or ear buds, it is recommended that the product is listened to at lower volumes for shorter periods of time. Set the volume while in a quiet environment; turn the volume down if you cannot hear people speaking near you. Limit the listening time to 90 minutes, followed by a quiet period. The louder the volume, the less time required before your hearing may be affected. If you experience ringing in your ears or hear muffled speech, stop listening and have your hearing checked.
- All packing materials, including tape, plastic sheets, packaging locks, removable tags, cable ties, cords and packaging screws are not part of this toy, and should be discarded for your child's safety.
- When books are installed, product may be heavy for some children. Exercise care.
- Keep stylus tip away from eyes, nose, ears, and mouth.
- Do not look directly into the stylus light.
- To avoid choking, do not allow your child to eat or drink during play.
- Parents of children with injuries or other limitations should consult a doctor before use.

Note: Maximum output voltage $\leq 150\text{mV}$

Informations importantes de sécurité



AVERTISSEMENT:

- La supervision d'un adulte est toujours requise lorsque l'enfant joue avec ce produit.
- Ne convient pas aux enfants de moins de 18 mois.
- Les câbles USB peuvent représenter un risque d'étranglement. Tenez-les hors de portée des enfants de moins de 3 ans. Le câble USB doit être branché à un ordinateur et déconnecté seulement par un adulte avant toute utilisation par l'enfant.
- Vérifiez régulièrement que ce jouet est en bon état et qu'il ne présente pas de danger. Dans le cas contraire (par exemple, s'il est cassé à certains endroits), tenez ce jouet hors de portée des enfants.
- Une exposition prolongée à des sonorités trop fortes peut entraîner une perte définitive de l'ouïe. Lorsque vous utilisez le casque ou les écouteurs bouton, il est conseillé de baisser le volume et de réduire le temps d'écoute. Réglez le son lorsque vous êtes dans un endroit calme et baissez-le si vous n'entendez pas les personnes qui parlent autour de vous. Limitez le temps d'écoute à 90 minutes, puis accordez-vous un moment de tranquillité. Plus le volume est élevé, plus il y a de chances que votre ouïe soit rapidement touchée. En cas de bourdonnement dans les oreilles ou si vous entendez des voix sourdes, arrêtez immédiatement d'écouter ce produit et faites contrôler votre ouïe dans les plus brefs délais.
- Pour la sécurité de votre enfant, débarrassez-vous de tous les produits d'emballage tels que rubans adhésifs, feuilles de plastique, attaches, étiquettes et vis d'emballage. Ils ne font pas partie du jouet.
- Lorsque les livres sont placés sur le support, le poids de celui-ci peut s'avérer trop lourd pour certains enfants. Soyez vigilants.
- Ne placez pas la pointe du stylet à proximité des yeux, du nez, des oreilles ou de la bouche.
- Ne regardez pas directement la lumière du stylet.
- Ne pas laisser un enfant manger ou boire pendant qu'il joue avec ce produit, afin d'éviter les risques d'étouffement.
- Les parents d'enfants handicapés devraient consulter un médecin avant l'utilisation de ce produit.

Note : Tension maximale de sortie 150mV.

NOTICE: Toy works best when used on level surfaces.

REMARQUE : Il est conseillé d'utiliser ce jouet sur une surface plane.

Battery Information

Battery information. Requires 2 AA (called LR6 in some countries) alkaline batteries.

Battery removal and installation instructions:

1. Make sure the unit is turned **OFF**.
2. Locate the battery cover on the bottom of the unit, use a coin or screwdriver to loosen the screw and open the battery box.
3. Remove old batteries by pulling up on one end of each battery.
4. Install 2 new AA (AM-3/LR6) batteries following the diagram inside the battery box. (The use of new alkaline batteries is recommended for maximum performance.)
5. Replace the battery cover and tighten the screw to secure.

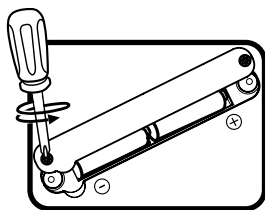

Battery safety.

- Use new alkaline batteries for maximum performance.
- Use only batteries of the same or equivalent type as recommended.
- Do not mix different types of batteries: alkaline, standard (carbon-zinc) or rechargeable, or new and used batteries.
- Do not use damaged batteries.
- Insert batteries with the correct polarity.
- Do not short-circuit the battery terminals.
- Remove exhausted batteries from the toy.
- Remove batteries during long periods of non-use.
- Do not dispose of batteries in fire.
- Do not charge non-rechargeable batteries.
- Remove rechargeable batteries from the toy before charging (if removable).
- Rechargeable batteries are only to be charged under adult supervision.

Mise en garde.

- Utiliser des piles alcalines neuves pour des performances maximales.
- Seules des piles du type recommandé doivent être utilisées.
- Ne pas mélanger différents types de piles ou d'accumulateurs, ne pas mélanger des piles ou des accumulateurs neufs avec des usagés.
- Ne pas utiliser des piles ou des accumulateurs endommagés.
- Mettre en place les piles ou les accumulateurs en respectant les polarités + et -.
- Ne pas mettre les bornes d'une pile ou d'un accumulateur en court-circuit (en reliant directement le + et le -).
- Enlever les piles ou les accumulateurs usagés du jouet.
- Retirer les piles ou les accumulateurs en cas de non-utilisation prolongée.
- Ne les jeter ni au feu ni dans la nature.
- Ne pas tenter de recharger des piles non rechargeables.
- Enlever les accumulateurs du jouet pour les recharger.
- Les accumulateurs ne doivent être chargés que sous la surveillance d'un adulte.

FCC Compliance Statement. THIS DEVICE COMPLIES WITH PART 15 OF THE FCC RULES. OPERATION IS SUBJECT TO THE FOLLOWING TWO CONDITIONS: 1) THIS DEVICE MAY NOT CAUSE HARMFUL INTERFERENCE, AND 2) THIS DEVICE MUST ACCEPT ANY INTERFERENCE RECEIVED, INCLUDING INTERFERENCE THAT MAY CAUSE UNDESIRE OPERATION.

LE PRÉSENT APPAREIL EST CONFORME AUX CNR D'INDUSTRIE CANADA APPLICABLES AUX APPAREILS RADIO EXEMPTS DE LICENCE. L'EXPLOITATION EST AUTORISÉE AUX DEUX CONDITIONS SUIVANTES : (1) L'APPAREIL NE DOIT PAS PRODUIRE DE BROUILLAGE, ET (2) L'UTILISATEUR DE L'APPAREIL DOIT ACCEPTER TOUT BROUILLAGE RADIOÉLECTRIQUE SUBI, MÊME SI LE BROUILLAGE EST SUSCEPTIBLE D'EN COMPROMETTRE LE FONCTIONNEMENT.

Supplier's Declaration of Conformity
47 CFR § 2.1077 Compliance Information

Trade Name: LeapFrog®
Model: 21600/6021
Product Name: LeapStart®
Responsible Party: LeapFrog Enterprises, Inc.
Address: 6401 Hollis Street, Suite 100, Emeryville, CA 94608
Website: leapfrog.com / leapfrog.ca

Note: This equipment has been tested and found to comply with the limits for a Class B digital device, pursuant to part 15 of the FCC Rules. These limits are designed to provide reasonable protection against harmful interference in a residential installation. This equipment generates, uses and can radiate radio frequency energy and, if not installed and used in accordance with the instructions, may cause harmful interference to radio communications. However, there is no guarantee that interference will not occur in a particular installation. If this equipment does cause harmful interference to radio or television reception, which can be determined by turning the equipment off and on, the user is encouraged to try to correct the interference by one or more of the following measures:

- Re-orient or relocate the receiving antenna.
- Increase the separation between the equipment and receiver.
- Connect the equipment to an outlet on a circuit different from that to which the receiver is connected.
- Consult the dealer or an experienced radio/TV technician for help.

Caution : Changes or modifications not expressly approved by the party responsible for compliance could void the user's authority to operate the equipment.

CAN ICES-3 (B)/NMB-3(B)

USB Cable. Use only the USB cable provided by LeapFrog. Using any other cable may exceed FCC and other regulatory emissions limits. The USB cable is not a toy. Disconnect the toy from the USB connection before cleaning.

Câble USB. Utilisez exclusivement le câble USB fourni par LeapFrog Enterprises Inc. L'utilisation d'un autre câble peut dépasser les limites de la FCC (Commission fédérale américaine des communications) et autres limites réglementaires en matière d'émission. Le câble USB n'est pas un jouet. Déconnectez le jouet du port USB avant d'entamer toute opération de nettoyage.

Environmental phenomena. The unit may malfunction if subjected to radio-frequency interference. It should revert to normal operation when the interference stops. If not, it may become necessary to turn the power off and back on, or remove and reinstall the batteries. In the unlikely event of an electrostatic discharge, the unit may malfunction and lose memory, requiring the user to reset the device by removing and reinstalling the batteries.

Impact de l'environnement. Une défaillance de fonctionnement de l'appareil peut survenir s'il est sujet à des interférences avec les fréquences radioélectriques. Le fonctionnement normal de l'appareil devrait reprendre avec l'arrêt des interférences. Si ce n'est pas le cas, il peut s'avérer nécessaire d'éteindre et rallumer l'appareil ou de retirer et réinstaller les piles. Dans l'éventualité peu probable d'une décharge électrostatique, un mauvais fonctionnement et une perte de mémoire de l'appareil peuvent se produire. L'utilisateur doit alors retirer et réinstaller les piles pour réinitialiser l'appareil.

CUSTOMER SUPPORT

U.S. leapfrog.com/support

U.K. leapfrog.co.uk/support

Canada leapfrog.ca/support

Australia leapfrog.com.au/support

WARRANTY INFORMATION

Limited warranty. Visit our website at leapfrog.com/legal for full details of the warranty provided in your country.

Garantie limitée. Veuillez consulter notre site Web à l'adresse leapfrog.com/legal pour obtenir l'intégralité des informations de garantie fournies dans votre pays.

TM & © 2017 LeapFrog Enterprises, Inc. All rights reserved.

For for children ages 2-7 years and up. Convient aux enfants à partir de 2-7 ans.



***Visit our website for more information
about our products, downloads,
resources and more.***

leapfrog.com

leapfrog.ca

***Read our complete warranty policy
online at leapfrog.com/legal.***

TM & © 2017 VTech Holdings Limited.
All rights reserved.

Printed in China.

US CA 91-003380-045