



Tito cuenta y aprende



Manual de instrucciones

91-003324-003 (SP)

INTRODUCCIÓN

¡Gracias por comprar **Tito cuenta y aprende!**

Estamos comprometidos en ofrecer los mejores juguetes para entretener y educar a su hijo. **Tito cuenta y aprende** se basa en un patrón de juego clásico para descubrir números, colores y formas. Al colocar los anillos en la trompa, los niños mejoran sus habilidades motoras, desarrollan la coordinación ojo-mano y exploran tamaños y texturas.

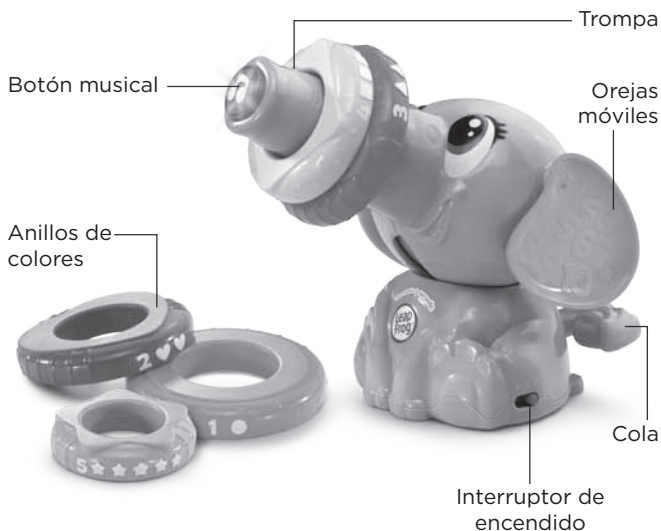

INCLUIDO EN ESTE EMBALAJE

- Un juguete **Tito cuenta y aprende**
- Un manual de instrucciones
- Cinco anillos de colores

ADVERTENCIA:

Todos los materiales de este embalaje, tales como cintas, hojas de plástico, alambres y etiquetas, no son parte de este juguete y deberían ser desechados para la seguridad de su hijo.

Usar bajo la vigilancia de un adulto.

Nota:

Conserve el manual. Contiene información importante.

SISTEMA DE SUJECIÓN EN EL EMBALAJE:

- ① Gire el sistema de sujeción en sentido contrario a las agujas del reloj.
- ② Tire de él hacia afuera, ya no lo necesitará más.

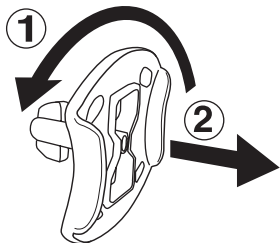

INSTALACIÓN DE LAS PILAS

1. Asegúrese de que el juguete esté apagado.
2. Localice el compartimento de las pilas. Utilice un destornillador para abrirlo.
3. Coloque 2 pilas AA nuevas según muestra el dibujo. Se recomienda el uso de pilas alcalinas para un mejor rendimiento del aparato.
4. Coloque de nuevo la tapa y cierre el compartimento, asegurándose de que el tornillo está suficientemente apretado.

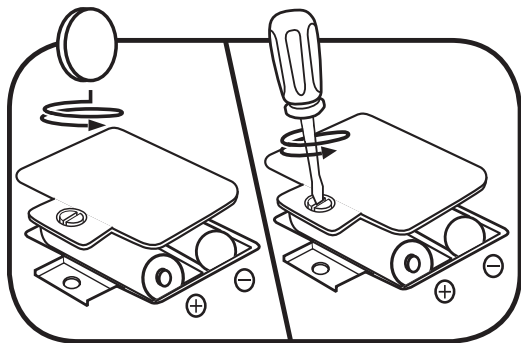

ADVERTENCIA

- Se recomienda el uso de pilas alcalinas o pilas recargables (Ni-MH) con carga completa de alta calidad para un mejor rendimiento.
- Utilice únicamente el tipo de pilas recomendadas.
- No mezcle pilas nuevas y viejas.
- No utilice pilas de diferentes tipos.
- Reemplace todas las pilas cada vez que se cambien.
- No utilice pilas deterioradas.
- Instale las pilas correctamente respetando los signos de polaridad (+, -) para evitar cualquier tipo de fuga.
- No se debe provocar cortocircuitos en los bornes de una pila.
- Las pilas deben ser instaladas por un adulto o bajo su supervisión.
- Retire las pilas usadas del juguete.
- Extraiga las pilas cuando no se vaya a utilizar el juguete durante un largo periodo de tiempo.
- No acerque ni tire las pilas al fuego.
- No intente recargar pilas normales.
- Retire las pilas recargables del juguete para su carga.
- Se debe recargar las pilas recargables siempre bajo la vigilancia de un adulto.
- Ayúdenos a cuidar nuestro entorno, es responsabilidad de todos. Este símbolo indica que este producto y sus pilas no deben tirarse a la basura al final de su vida útil, sino que deben ser depositados en contenedores especiales, para poder reciclarlos adecuadamente y así evitar daños en el medio ambiente o efectos perjudiciales para la salud. Por favor, respete la normativa vigente y recurra a un Punto Limpio o a los servicios destinados para tal fin en su localidad.
- Los símbolos Hg, Cd, o Pb indican que las pilas contienen un nivel de mercurio (Hg), cadmio (Cd) o plomo (Pb) mayor del permitido en la directiva europea (2006/66/CE).
- La barra debajo del contenedor indica que el producto está en el mercado después del 13 de agosto de 2005.



CARACTERÍSTICAS DEL PRODUCTO

1. INTERRUPTOR

Para encender la unidad, deslice el **INTERRUPTOR** a cualquiera de las dos posiciones. Para apagar el producto, deslízelo a la posición **OFF**.



2. BOTÓN MUSICAL

Presione para escuchar divertidas canciones a la vez que se ilumina.

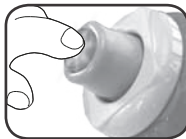

3. ANILLOS DE COLORES

Coloque los anillos por orden de tamaño.



4. OREJAS MÓVILES

Con las orejas del elefante escuchará los sonidos que hacen al girarlas.



5. COLA

Presione la cola hacia abajo para ver cómo estornuda el elefante y tira los anillos al suelo.

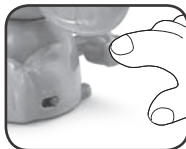

ACTIVIDADES

1. Apila anillos

Coloque los anillos por orden de tamaño en la trompa.



2. ¡Al suelo!

Presione la cola del elefante para hacer que estornude y deje caer los anillos al suelo.

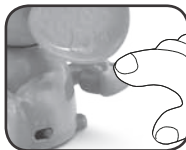

3. Canciones

Presione el botón musical que hay en la trompa para escuchar divertidas canciones.

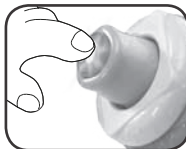

CUIDADO Y MANTENIMIENTO

1. Limpie el juguete con un paño suave ligeramente húmedo. No utilice disolventes ni abrasivos.
2. Manténgalo lejos de la luz directa del sol o de cualquier otra fuente de calor.
3. Quite las pilas cuando el juguete no vaya a ser utilizado durante un largo periodo de tiempo.
4. No deje caer la unidad sobre superficies duras, ni la esponga a la humedad o al agua.
5. No trate de reparar la unidad ni desmontar el producto.



SOLUCIÓN DE PROBLEMAS

Si por alguna razón la unidad deja de funcionar o lo hace con irregularidad, por favor, siga estos pasos:

1. Apague el juguete.
2. Quite las pilas.
3. Deje que la unidad repose durante unos minutos, después, vuelva a poner las pilas.
4. Encienda el juguete, ahora debería funcionar.
5. Si el producto sigue sin funcionar, utilice pilas nuevas.

Si el problema continúa, por favor, póngase en contacto con nuestro Servicio de Atención al Cliente a través de la página web leapfrog.es. Las consultas deben ser realizadas por un adulto.

PRODUCTO
LED CLASE 1



***Para obtener información acerca de la
garantía, visite esta página web
www.leapfrog.com/es-es/legal/warranty-es***

LeapFrog Enterprises, Inc.,
a subsidiary of VTech Holdings Limited.
TM & © 2017 LeapFrog Enterprises, Inc.
All rights reserved.





***Para buscar más información
acerca de los productos visite
nuestra página web.***

leapfrog.es